

A-A (1:25)

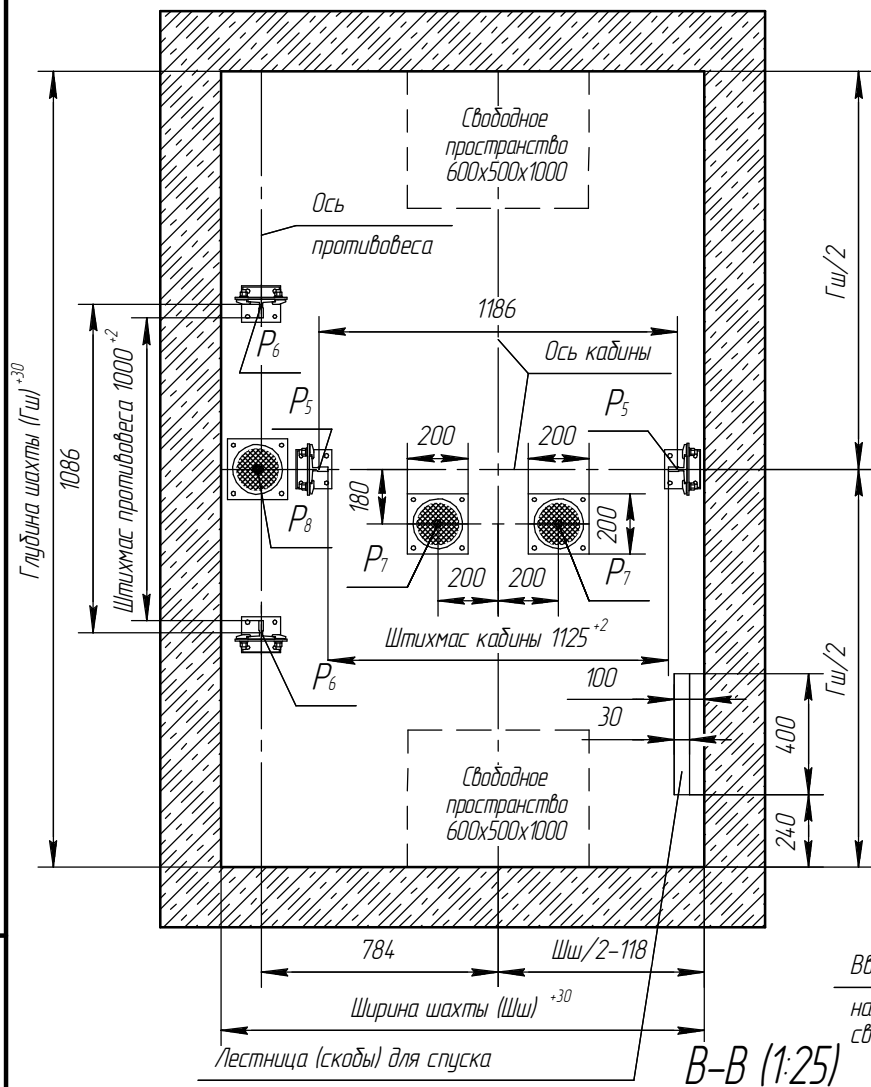

Лестница (скабды) для спуска
в приямок (заказчик) при глубине
приямка более 900мм (ГОСТ 33984.1-2016)

B-B (1:25)

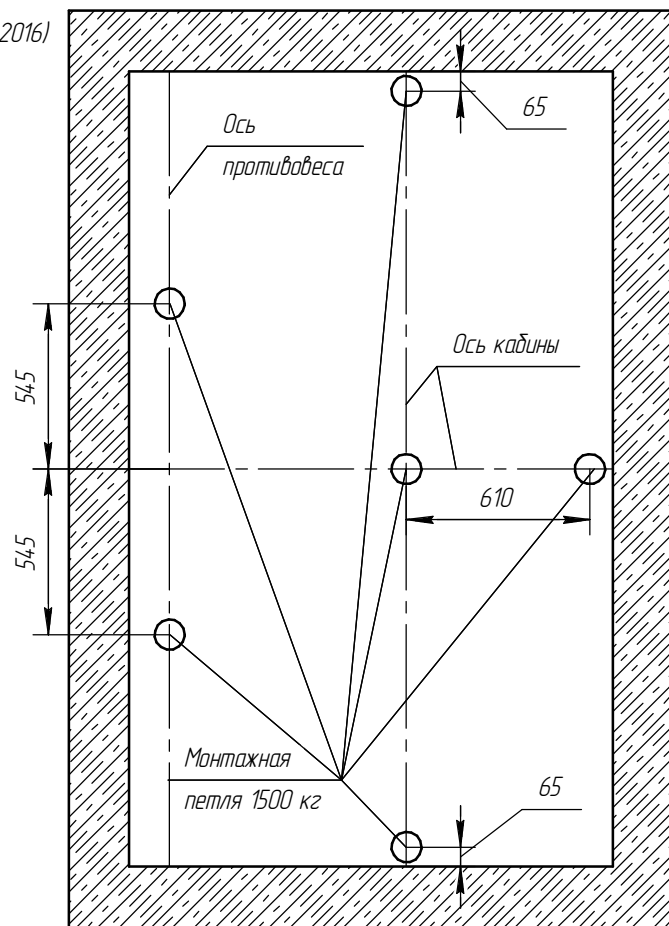

Г-Г (1:25) План шахты

Старона "В"

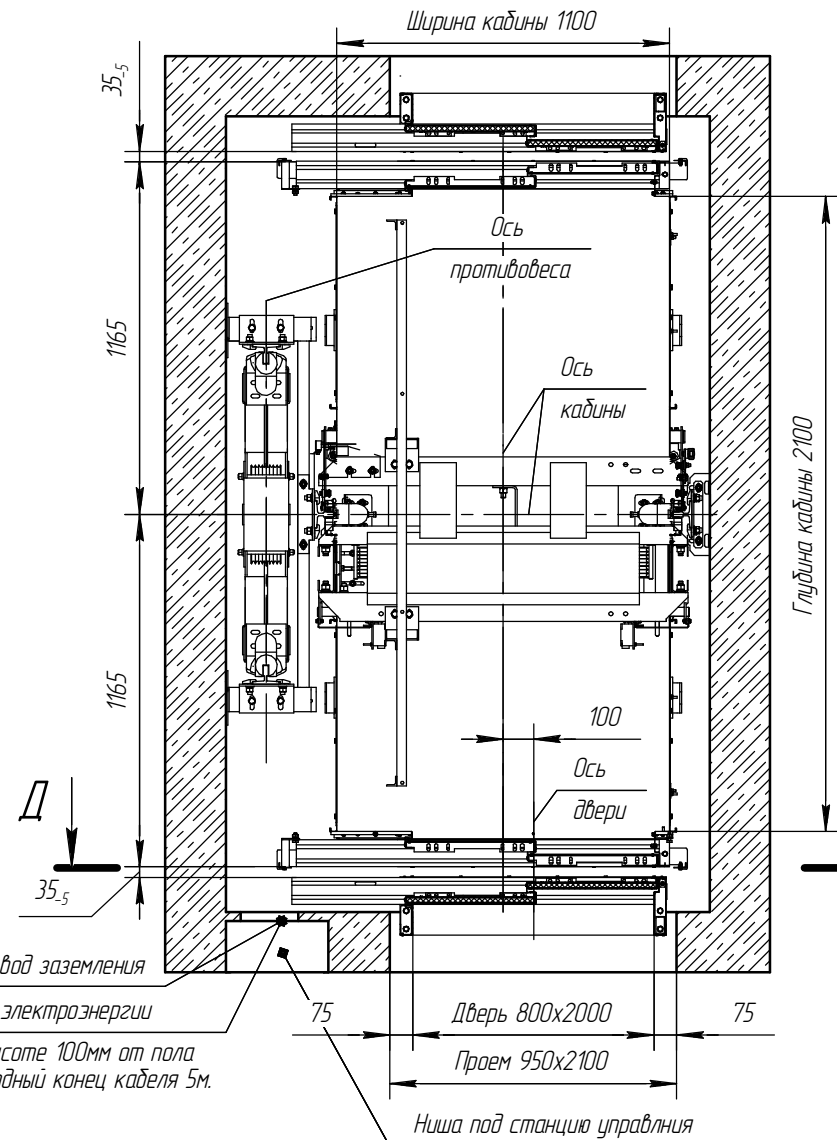

Ввод заземления
Ввод электроэнергии
на высоте 100мм от пола
свободный конец кабеля 5м.

Дверь 800x2000
Проем 950x2100
Ниша под станцию управления
340x170x2000мм
(на усмотрение заказчика)

Старона "А"

E(1:10)(1)

Монтажная петля

6 мест

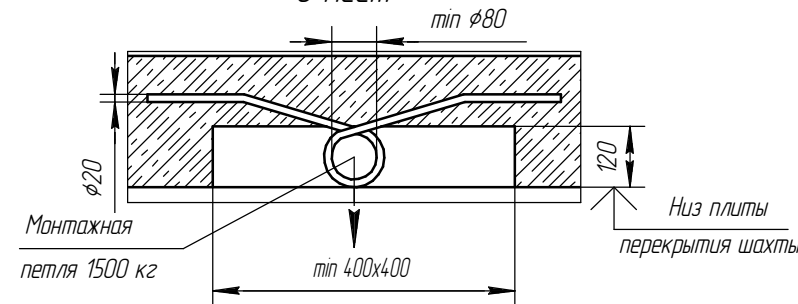

Д-Д(1:20) Вид из шахты

Б-Б (1:20)

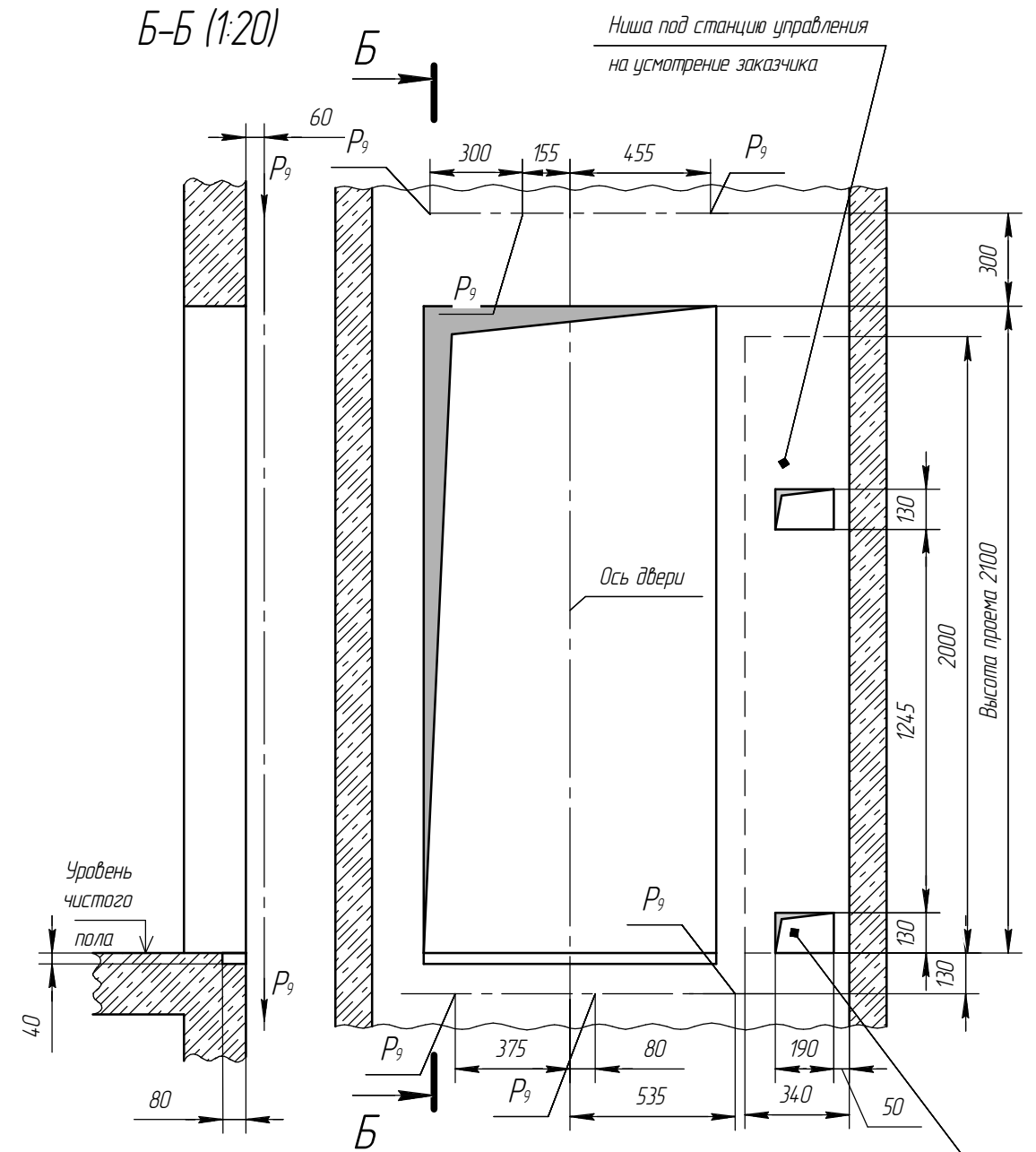

В уровне верхней остановки
Отверстия под электраразводку 190x130 (2шт.)

Инд. № подл.	Подп. и дата
Взам. инв. №	Инв. № дубл.
Подп. и дата	Подп. и дата

Изм.	Лист	№ докум.	Подп.	Дата	MRL 1000-116-1600x2630-21-100-800x20-T	Лист
						2